

IRM®-6 MS WASSERMANAGER

Doppelpumpensystem zur Wandaufhängung mit IRM-Technologie

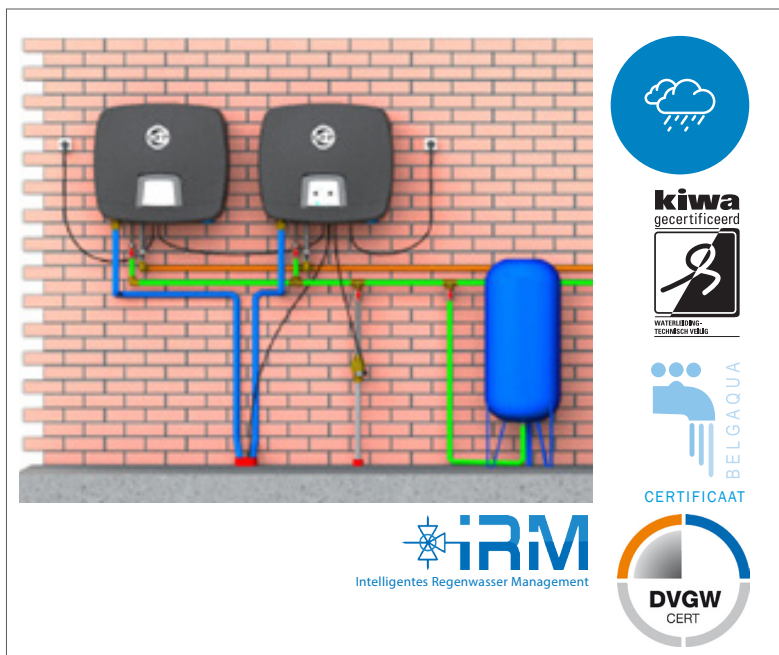

BESCHREIBUNG

Der IRM®-6MS Wassermanager ist eine anschlussfertige, kompakte Doppelpumpenanlage für die Wandmontage. Die Systemtanks in den beiden Wassermanagern entsprechen der EN1717 Typ AB.

Die Basis des IRM®-6MS Wassermanager besteht aus zwei IRM-3 Wassermanagern, die über eine spezielle, fertig vormontierte Steuerung miteinander kommunizieren. Diese Controlleinheit sorgt dafür, dass die beiden Geräte wechselseitig anlaufen und bei Bedarf sich die zweite Pumpe hinzuschaltet.

Wie beim IRM®-3 Wassermanagern regelt auch die Steuerung des IRM®-6MS Wassermanager die komplette Überwachung hinsichtlich des Regen- und Trinkwasserbetriebes. So stellt das Bedienelement die motorgesteuerten Kugelhähne auf Trinkwasser um, sobald über den Schwimmerschalter in der Zisterne Regenwassermangel signalisiert wird.

Die Steuerung verfügt ebenfalls über einen automatischen Stagnationsschutz, so dass das Wasser im Systemtank und den Zuleitungen regelmäßig getauscht werden.

ANWENDUNGSGEBIET

Das System kann für die Verwendung von gefiltertem Regenwasser zur Toilettenspülung, zum Anschluss einer Waschmaschine und eines Außenwasserhahns verwendet werden. Auch für den Dauertrieb, wie z. B. Beregnungsanlagen, geeignet.

TECHNISCHE DATEN

Höhe A in mm:	596
Breite B in mm:	1500
Tiefe C in mm:	365
Trinkwasseranschluss D:	2 x 3/4"
Ansaugleitung E:	2 x 1"
Druckleitung F:	2 x 1"
Notüberlauf G in mm:	2 x Ø75
Volumen Systemtank in Liter:	2 x 7

TECHNISCHE SPEZIFIKATION IRM®-6 MS

Spannung in V:	2 x 230
Leistung in Watt:	2 x 1.100
Max. Volumen in Liter/Min:	60
Max. Druck in m:	50
Anzahl Druckstufen:	2 x 5
Leergewicht in kg:	2 x 33
Kondensator in µF:	20

MATERIAL

NAME	Material
Schaumgehäuse	EPP
Systemtank	HDPE
Druck- und Sauganschluss	Messing
Laufräder	RVS
Pumpengehäuse	RVS
Motorgehäuse	RVS
Luftabscheider & Leiträder	PPO (noryl)

TECHNISCHE DIAGRAMME

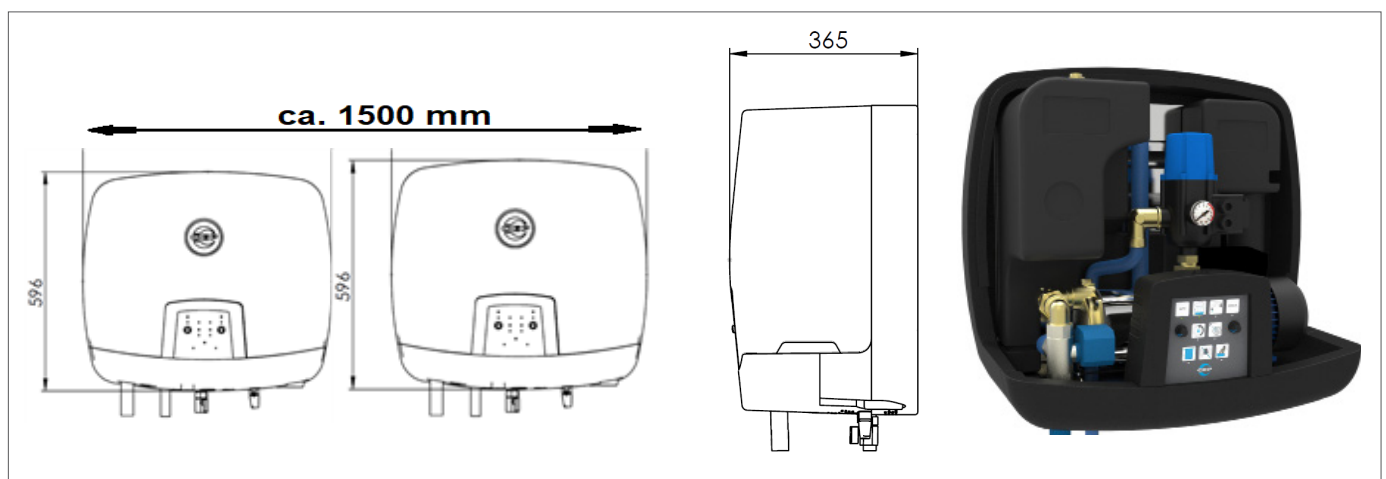

PUMPENKENNLINIE

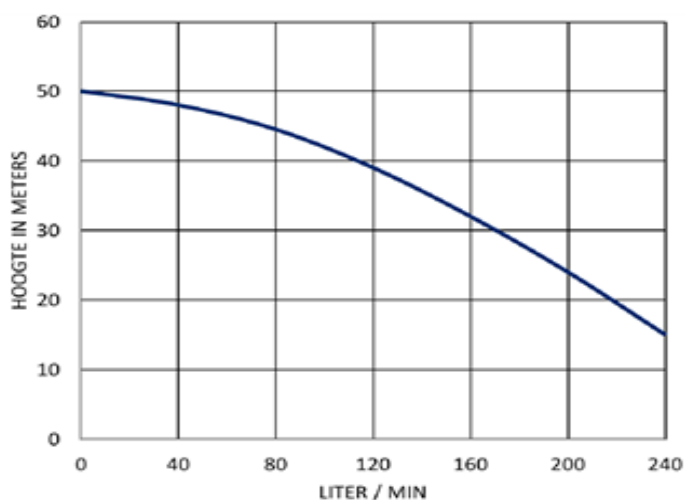

ANSCHLUSSSCHEMA

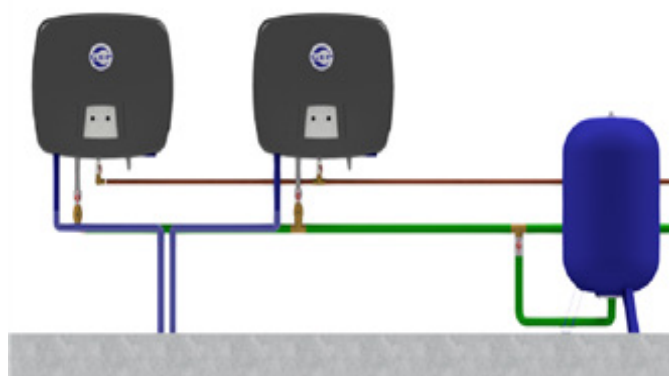

OPTIONEN

Leckwassermelder IRM@-6MS

Wenn kein Notüberlauf vorhanden ist, kann das Gerät mit einem Leckwassermelder erweitert werden, welche die Trinkwasserversorgung bei einem undichtenden Trinkwasserventil abriegelt.

Automatische zeitgesteuerter Filterreiniger 1/2 "

Set bestehend aus:

einstellbarer automatischer Zeitschaltuhr, Magnetventil 1/2 " inklusive 1,5m Kabel und Stecker. Digitalanzeige.

Zubringerpumpe IRM@-3, 5 & 6 Wassermanager

Die Zubringerpumpe wird benötigt wenn die Entfernung zwischen Wassermanager und dem IRM@-6 mehr als 15 m Länge bei 3m Höheunterschied beträgt.

LIEFERUMFANG

IRM@-6MS Wassermanager wird geliefert mit: 2 x IRM@-3 bestehend aus: intelligenter MS-Steuerung, schalldämmender Schaumhaube, flexiblen Panzerschläuchen zum Anschluss der Trinkwasser-, Saug- und Druckleitung inkl. Absperrventile, Schwimmerschalter mit 20 Meter Kabel und Kabelklemme zur Tankmontage, 2m Netzkabel, Wandhalterung mit Befestigungsmaterial, Resonanzstreifen aus Gummi und Montageanleitung.

BESTELLINFORMATIONEN

Art.-Nr.	NAME	PG
402654	IRM@-6MS Wassermanager	1
402138	Leckwassermelder IRM@ 3/5	1
402728	Zubringerpumpe IRM@-3, 5 & 6 Wassermanager	1

